

BOMBA DRENAJE MOD : CONVOY

Especialmente diseñada para equipos de aire acondicionado y refrigeración. Bombas de condensados para distintas necesidades. Cumplen con las normativas de seguridad exigibles por el marcado CE.



10Mtrs

40Ltrs

Dimensiones

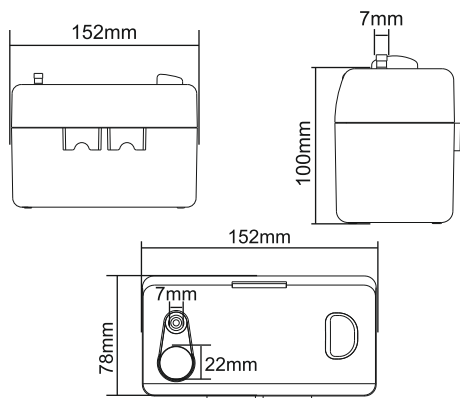

Aplicaciones

Aplicaciones.
Recuperación multicasete, columnas de climatizadores, evaporizadores, vitrinas refrigeradas, armarios refrigerados, aparatos refrigerados por aire tipo horizontal, calderas de condensación, Hornos de gas de alto rendimiento.



Características generales

Gran altura de descarga.
Alto caudal.
Bomba compacta con depósito de 200 ml.
Bomba centrífuga para condensados pesados y contaminados.
Temperatura Máxima Agua : 35°C.

Características

Alimentación	110-240V 50/60Hz
Potencia Max. Equipo Aire	15kw (45000Btu)
Máxima elevación vertical	10 metros.
Peso	485 gr.
Rendimiento	40 L / Hora.
Salida tubería drenaje	Ø 7 mm.
Protector	Alta temp. fusible (130°C 2A)
Material	ABS
Dimensiones	15.2 cm. x 7.8 cm. x 10 cm.
Capacidad.	200 ml.

Tabla de caudales reales

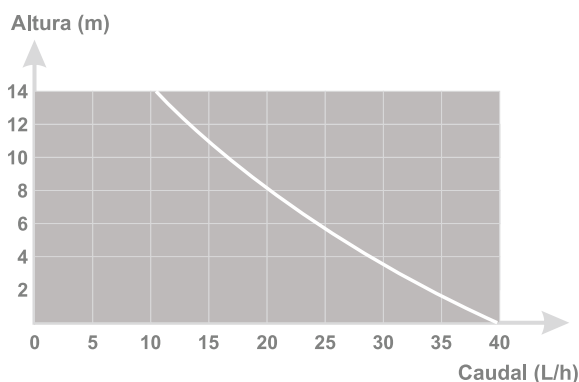

Altura de descarga (m.)	Litros/hora
0	40
2	34
4	30
6	24
8	20
10	18

Contenido del envío

Bomba CONVOY, Colgador pared, Herrajes, Cable alimentación, Instrucciones de uso,